

PLATS OCH KONTEXT



Situationsplan 1:800

1000 - 1600	1640	1640-64	1646	1655	1719	1810	1821	1824	1822	1886	1897	1924	1934	1937	1939	1940	1945	1947	1948	1965 - 1973	1961	1970 - 1987	1990	1994	2000	2001	2004	2005
<p>Andersson från glänta över på en bänk i skogen.</p> <p>Andersson från glänta över på en bänk i skogen.</p>	<p>Andersson från glänta över på en bänk i skogen.</p> <p>Andersson från glänta över på en bänk i skogen.</p>	<p>Andersson från glänta över på en bänk i skogen.</p> <p>Andersson från glänta över på en bänk i skogen.</p>	<p>Andersson från glänta över på en bänk i skogen.</p> <p>Andersson från glänta över på en bänk i skogen.</p>	<p>Andersson från glänta över på en bänk i skogen.</p> <p>Andersson från glänta över på en bänk i skogen.</p>	<p>Andersson från glänta över på en bänk i skogen.</p> <p>Andersson från glänta över på en bänk i skogen.</p>	<p>Andersson från glänta över på en bänk i skogen.</p> <p>Andersson från glänta över på en bänk i skogen.</p>	<p>Andersson från glänta över på en bänk i skogen.</p> <p>Andersson från glänta över på en bänk i skogen.</p>	<p>Andersson från glänta över på en bänk i skogen.</p> <p>Andersson från glänta över på en bänk i skogen.</p>	<p>Andersson från glänta över på en bänk i skogen.</p> <p>Andersson från glänta över på en bänk i skogen.</p>	<p>Andersson från glänta över på en bänk i skogen.</p> <p>Andersson från glänta över på en bänk i skogen.</p>	<p>Andersson från glänta över på en bänk i skogen.</p> <p>Andersson från glänta över på en bänk i skogen.</p>	<p>Andersson från glänta över på en bänk i skogen.</p> <p>Andersson från glänta över på en bänk i skogen.</p>	<p>Andersson från glänta över på en bänk i skogen.</p> <p>Andersson från glänta över på en bänk i skogen.</p>	<p>Andersson från glänta över på en bänk i skogen.</p> <p>Andersson från glänta över på en bänk i skogen.</p>	<p>Andersson från glänta över på en bänk i skogen.</p> <p>Andersson från glänta över på en bänk i skogen.</p>	<p>Andersson från glänta över på en bänk i skogen.</p> <p>Andersson från glänta över på en bänk i skogen.</p>	<p>Andersson från glänta över på en bänk i skogen.</p> <p>Andersson från glänta över på en bänk i skogen.</p>	<p>Andersson från glänta över på en bänk i skogen.</p> <p>Andersson från glänta över på en bänk i skogen.</p>	<p>Andersson från glänta över på en bänk i skogen.</p> <p>Andersson från glänta över på en bänk i skogen.</p>	<p>Andersson från glänta över på en bänk i skogen.</p> <p>Andersson från glänta över på en bänk i skogen.</p>	<p>Andersson från glänta över på en bänk i skogen.</p> <p>Andersson från glänta över på en bänk i skogen.</p>	<p>Andersson från glänta över på en bänk i skogen.</p> <p>Andersson från glänta över på en bänk i skogen.</p>	<p>Andersson från glänta över på en bänk i skogen.</p> <p>Andersson från glänta över på en bänk i skogen.</p>	<p>Andersson från glänta över på en bänk i skogen.</p> <p>Andersson från glänta över på en bänk i skogen.</p>	<p>Andersson från glänta över på en bänk i skogen.</p> <p>Andersson från glänta över på en bänk i skogen.</p>	<p>Andersson från glänta över på en bänk i skogen.</p> <p>Andersson från glänta över på en bänk i skogen.</p>	<p>Andersson från glänta över på en bänk i skogen.</p> <p>Andersson från glänta över på en bänk i skogen.</p>	<p>Andersson från glänta över på en bänk i skogen.</p> <p>Andersson från glänta över på en bänk i skogen.</p>

Historisk tidslinje

ALLT ÄR MÖJLIGT HUS I GUSTAVSBERG

FRÅGESTÄLLNING

Hur hanterar vi gamla industrilokaler? På vilket sätt kan byggnaderna på en gång vara relevanta i sitt nya innehåll men också spegla sin historia?

KONTEXT

Gustavsberg är en gammal industriort som har kontinuerlig industriverksamhet sedan 1600-talet. Förändringen av verksamhet och expansion i form av nya fabrikslokaler är tydligt märkbart på platsen i form av att de olika byggnaderna förhåller sig till varandra som årsringar. Tegelbrukets tegel har dessutom använts i porslinsfabrikens väggar och tak. Men platsens identitet har för alltid speglat det samtida Sverige - från bruksamhället till 1800-talets tidiga industrialisering, via KFs storhetstid och uppbyggnaden av folkhemmet. 90-talets ekonomiska kris slog även mot Gustavsberg som fick lägga ner sin porslinsverksamhet efter 170 år på platsen.

KORT BESKRIVNING AV PROJEKT

Mitt projekt handlar om att skapa effektfulla rum med enkla medel och koppla dessa till den befintliga strukturen. Sägntandstaket fungerar som ett grid som programmet fördelas emot, och nya element kopplas till. Jag har arbetat med ett system för textila element som i markplan är organiskt böjda men i takplan kopplas emot ett ortogonala gridet. Det semitransparenta tyget ger effektfulla rum, fungerar som solavskärmning och ibland ljusabsorbent. Frågeställningen är hur vi använder gamla industrilokaler, hur kan vi utnyttja deras inneboende egenskaper och se bortom dess mer självklara attribut (såsom stora ytor, goda ljusförhållningar mm). Genom att infoga ett nytt lager ges arkitekturen mer relevans. Rummer mellan nytt och gammalt berättar en historia om då och nu.

INDUSTRIHISTORISK PLATS

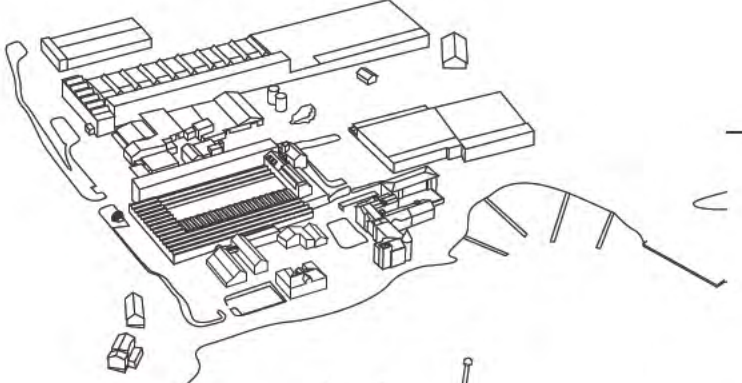

RELEVANS IDAG?



TEGELLILLVERKNING



PORSLINSTILLVERKNING



KULTURHUS

Porslinsmuseum
Konsthall
Huvudbibliotek Värmdö
Kommun
Cirku Cirkör Allt är möjligt

ORGANISATION

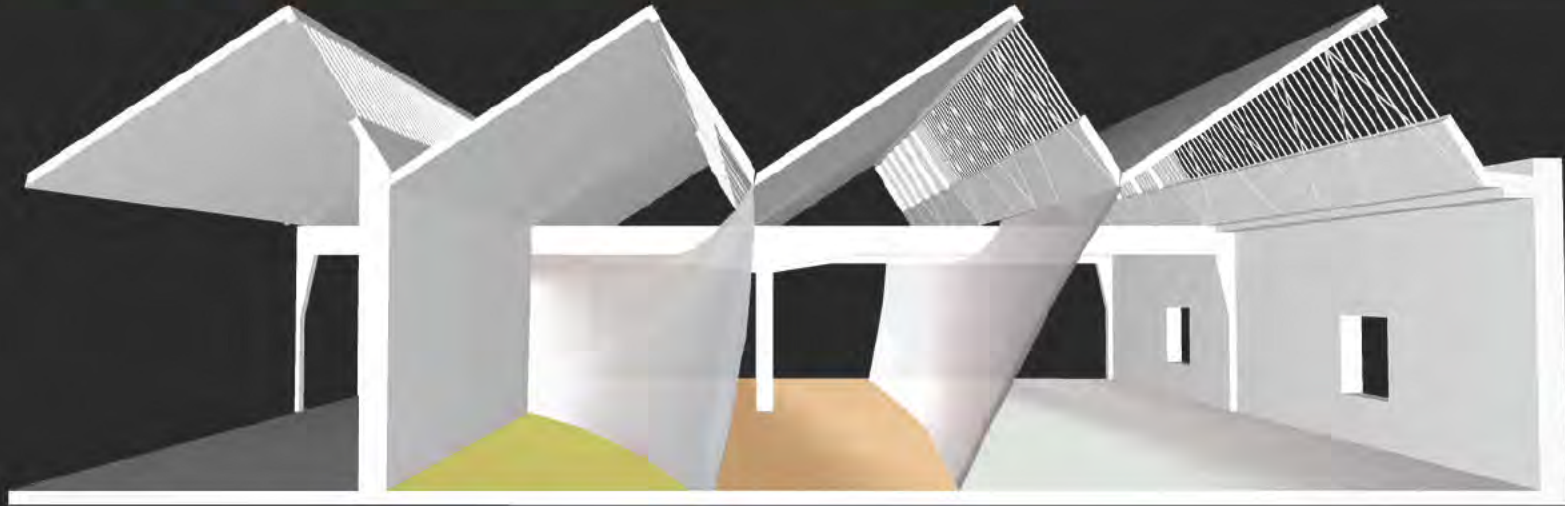

Rumstyper koncept

STRATEGI TAK

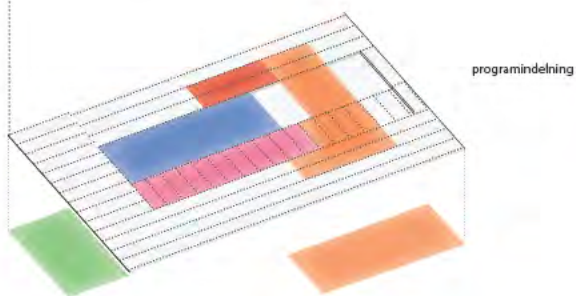
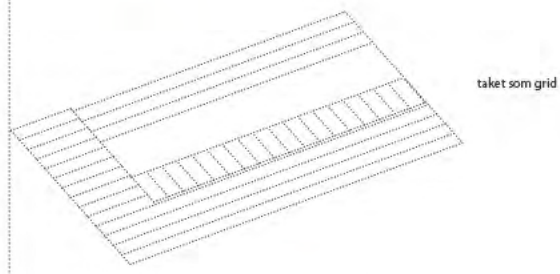
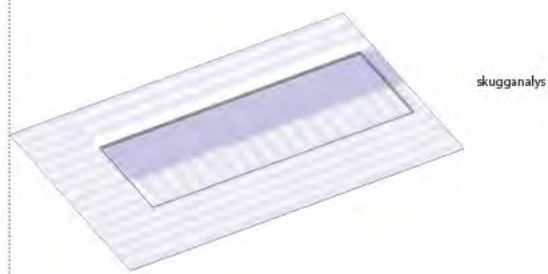
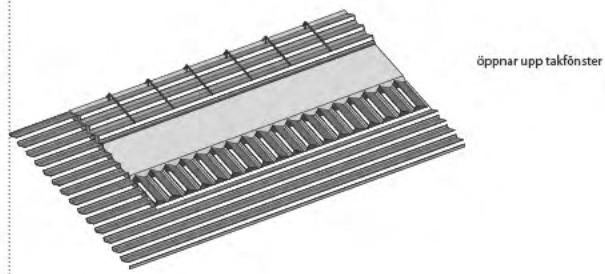
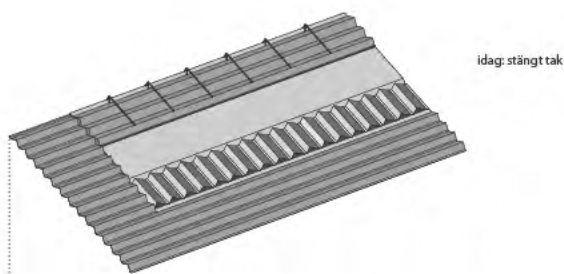

ORGANISATION KONCEPT

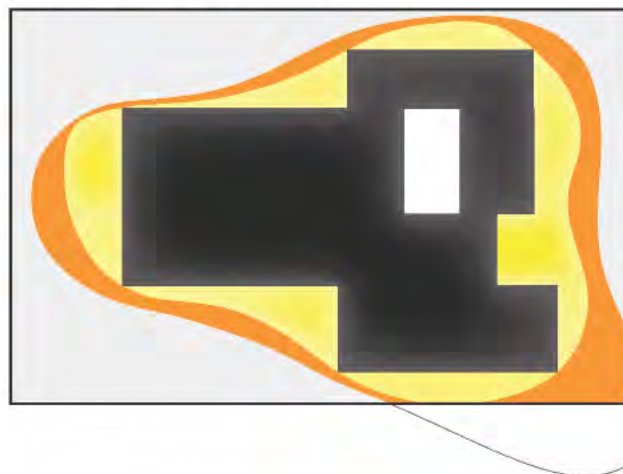

- programmerad, avskiljbara funktioner, avskiljande vägg
- temporär programmering, en avskiljande tygstruktur
- cirkulation, två avskiljande tygstrukturer
- stort löst programmerat rum, befintlig fasadvägg och tygstruktur
- innergård

GRÄNSER

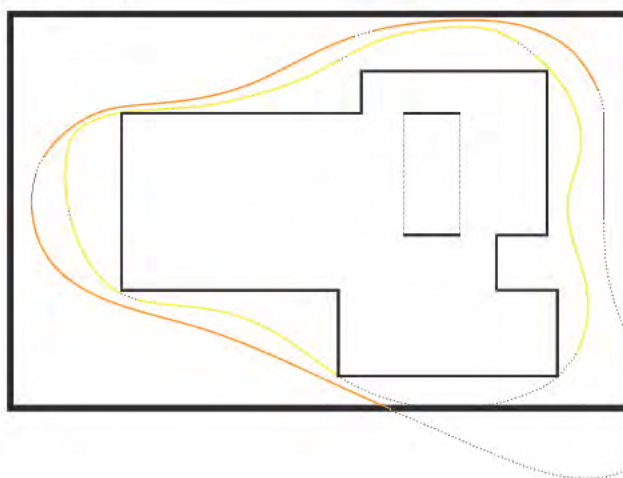

- gräns befintlig struktur fasad
- stängd vägg mot program
- transparent glasparti mot innergård
- gräns tygstruktur inre
- gräns tygstruktur yttre
- markering i golv (ej fysisk gräns)
- handräcke

PROGRAMDIAGRAM

- BIBLIOTEK
- CIRKUS CIRKÖR
- ADMIN
- KONSTHALL
- PORSLINSMUSEUM

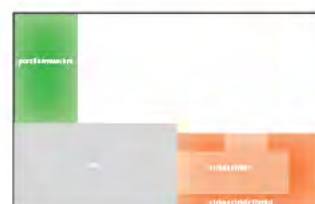
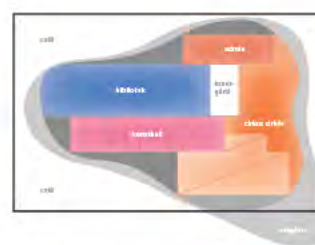

ORGANISATION

Organisationen är uppdelad i lager. Funktioner med behov av total avskärmning från andra verksamheter placeras innerst. Ett omslutande membran omger dessa funktioner, rummet som bildas däremellan är av något obestämt art, halvt programmerad, mer temporära verksamheter, installationer, utställningar.

Det första membranet följs på ett nytt membran, denna ring är cirkulationsdelen, en ständigt växande tunnel där rummet ständigt förändras och böjer sig. från tunneln kan man antingen ta sig inåt till rummen av andra typen, eller till de stora, löst programmerade ytorna såns utmed kanterna mot det befintliga strukturen.

RUM



café



tunnel cirkulation

entré i entré

stort rum, café

entré allt är möjligt

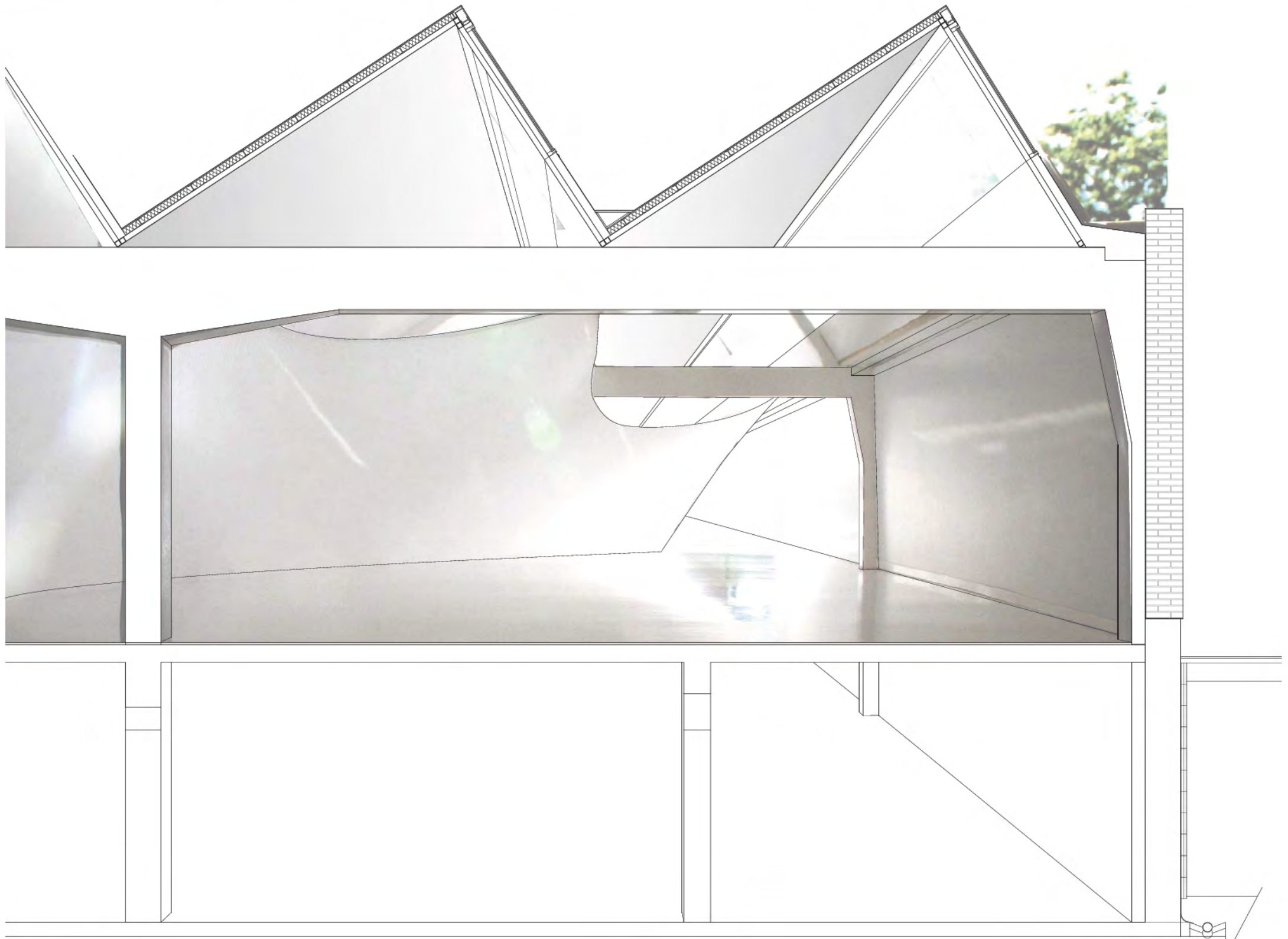

Tekniskt snitt genom befintlig struktur, skala 1:25

DEL UR PROCESS OCH INSPIRATION

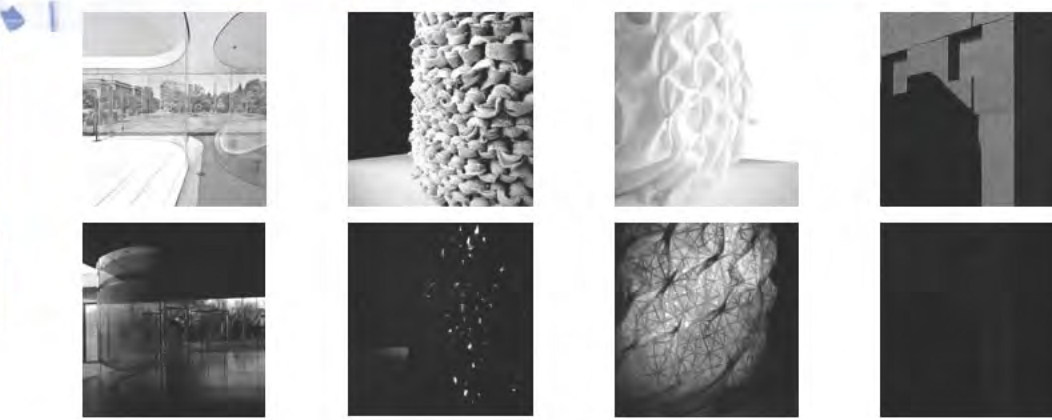
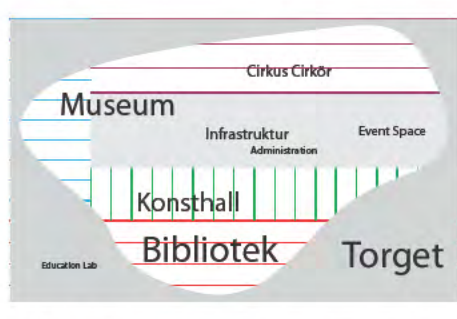
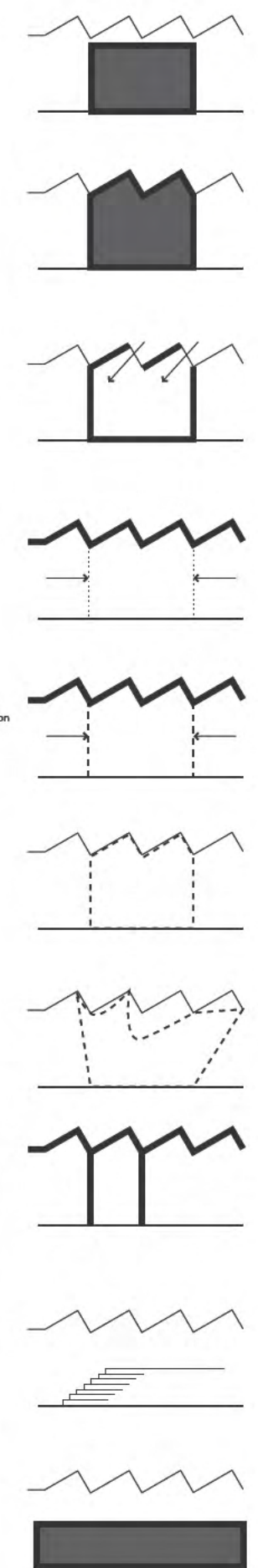
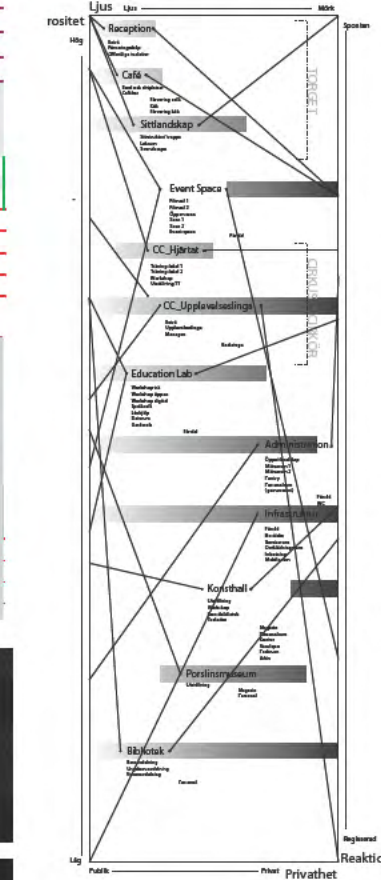
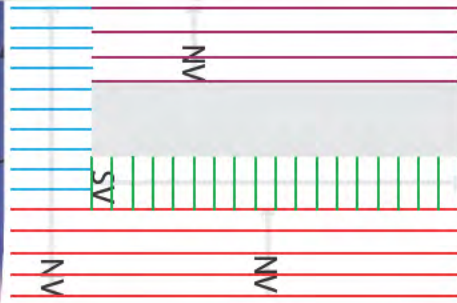
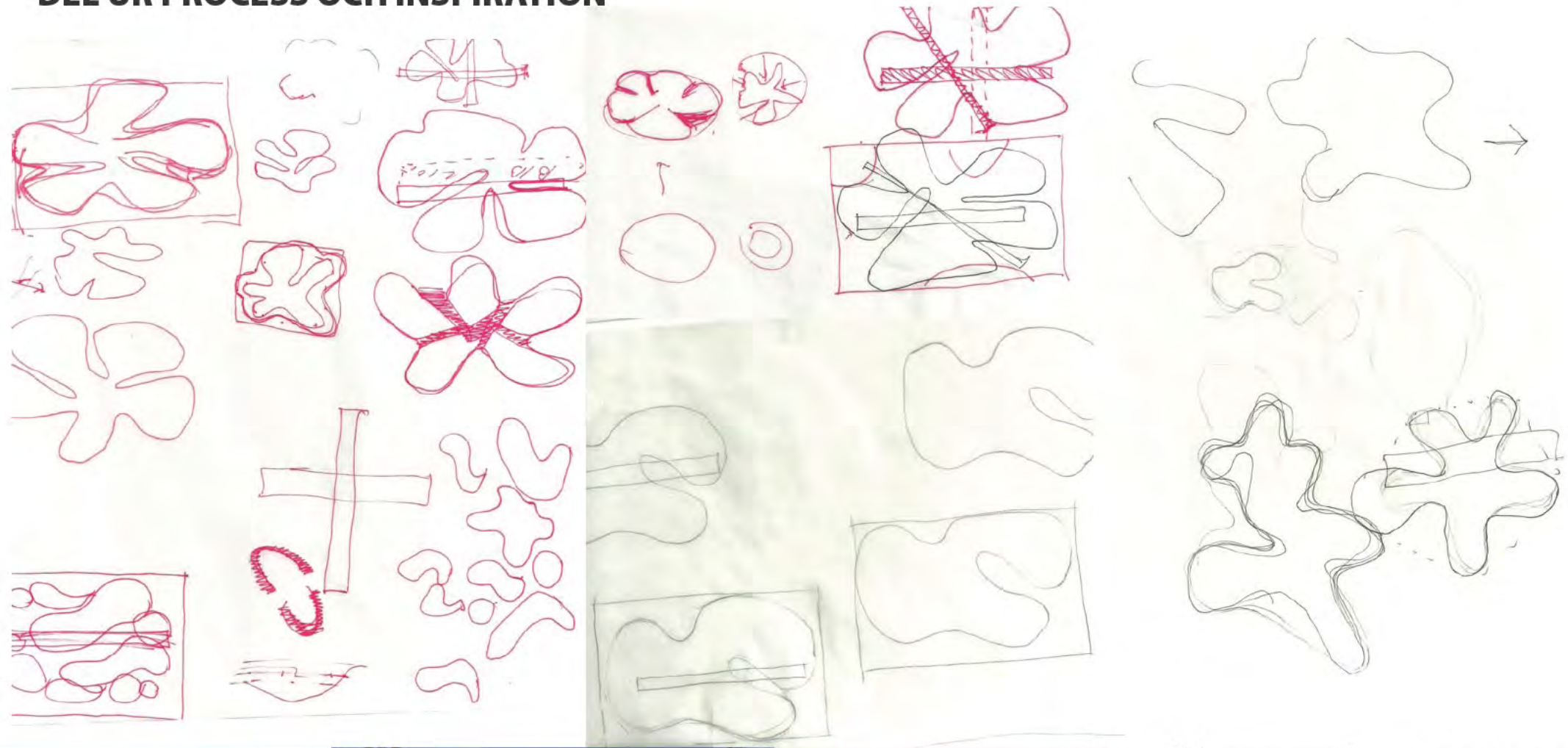

TRANSPARENT ENSIDIGT TRANSPARENT ILLUMINERANDE MASSIV

RELATION TILL KANDIDATUPPSATS

Jag skrev min uppsats om Frank Gehrys Guggenheimmuseum i Bilbao. Ingången till uppsatsen var en frågeställning om vilket förhållande exteriören hade till interiören. Bilbao useet och Gustavsbergs porslinsfabrik delar liknande kontext, industristäder/platser som tvingats genomgå en förvandling då industrierna försvinner. Bilbao är ju som bekant en något extremt exempel där en hel region fått ett ekonomiskt och kulturellt uppsving som följd på byggandet av denna ikonbyggnad. Men hur mycket man än kan önska sig en Bilbao-effekt så var det nog om inte en engångsföreteelse så något verkligt unikt. Jag tror att det jag fick mest med min av uppsatsen var Gehrys beskrivning av materialens betydelse och ibland tvetydighet - hur stenen signalerar beständighet och soliditet, medan den i själva verket vittrar sönder snabbare än en 0.38 mm tjock titanplåt.

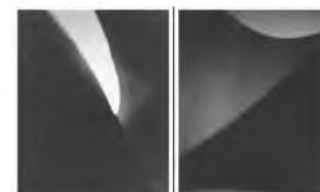
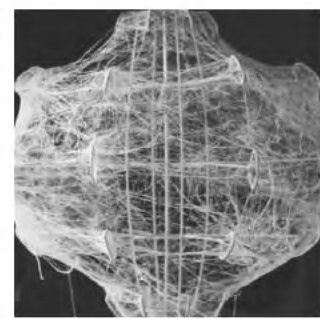

METOD OCH SYSTEM



Cirkulation, relation

PRINCIP 1

Organisk böj i i markplan möter linjär linje i takplan

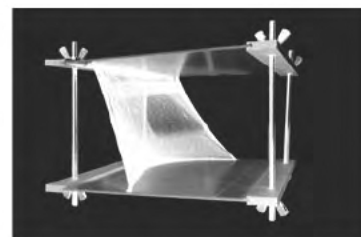
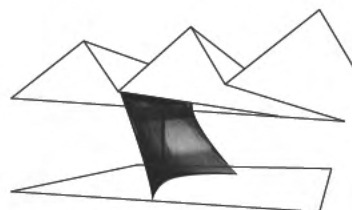

Dynamisk vid två långa bredvid varandra

Oflexibel, fungerar endast då kurvorna i markplan löper nästan parallellt med varandra och takplansgrid

PRINCIP 2

Organisk böj i markplan möter rätvinkligt hörn i takplan

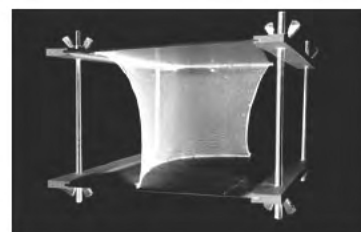
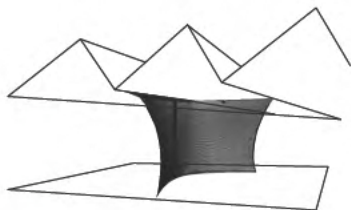
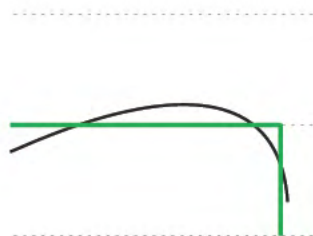

Rumslig
Avskärmande
Fin dubbelsidig effekt

PRINCIP 3

Organisk böj i markplan möter rät linje med avsteg till punkt

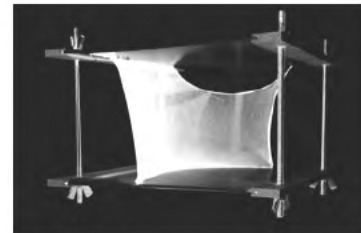
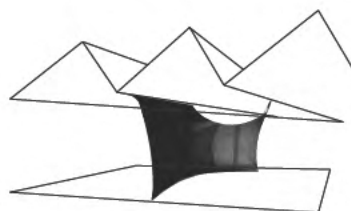
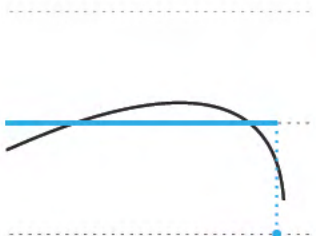

Flexibel
Delvis rumslig men kan bli otydlig

PRINCIP 4

Organisk böj möter infästning i punkter

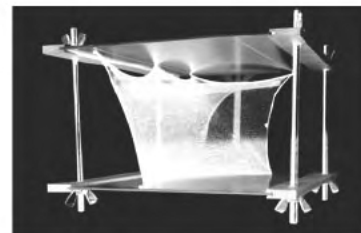
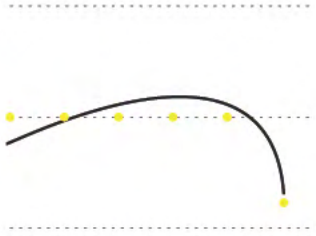

Flexibel
Dramatisk men löst rumsbildande
Tältreferens

TEXTIL OCH KONSTRUKTION

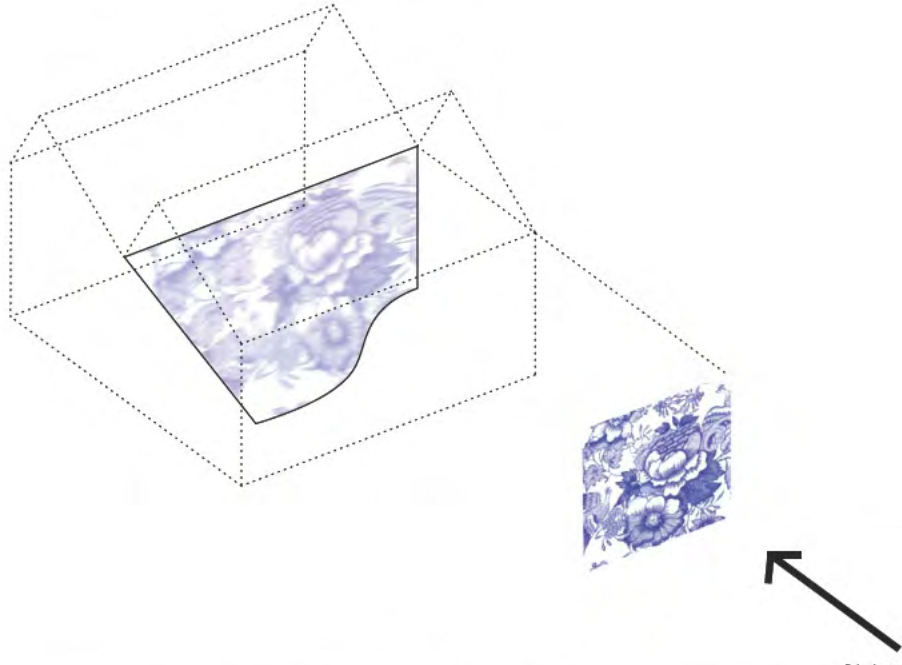

Principprojicering mot tyg



Tyg som historiskt skikt



Mellan väggarna

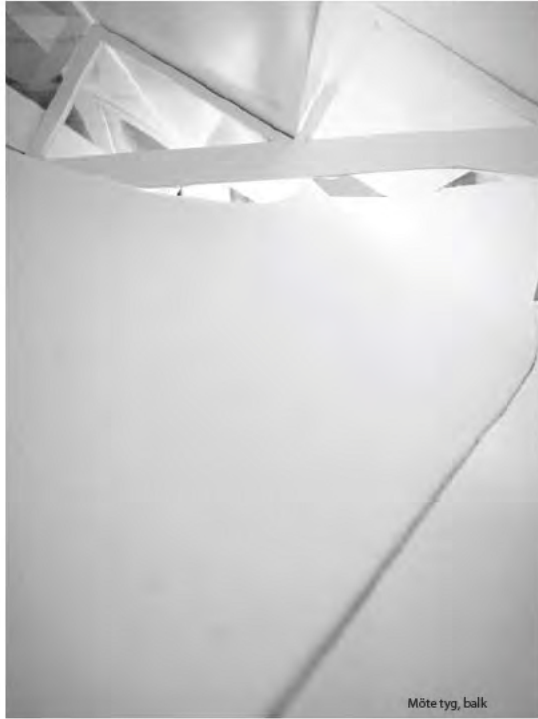

Möte tyg, balk



Tyg som projiceringsduk

IL-80-OP

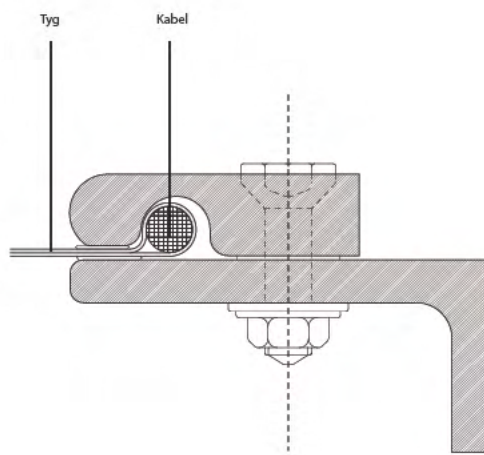
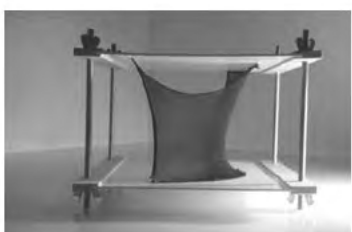

Inspänning mot sigtandstak 1:1

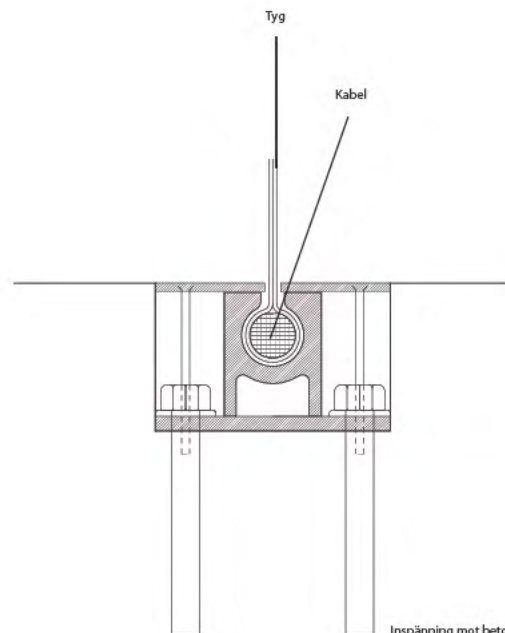

Inspänning mot betonggolv 1:1

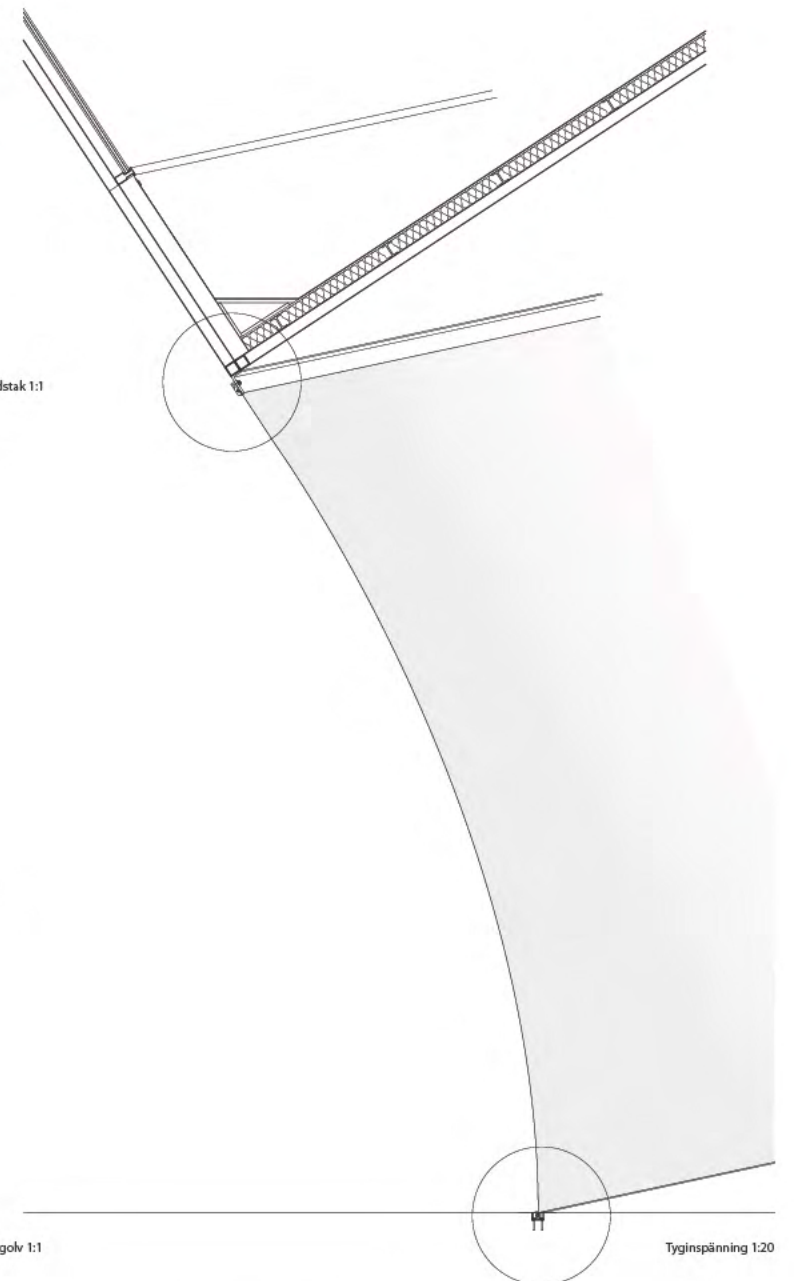

Tyginspänning 1:20